



Des solutions
exceptionnelles pour
le stockage et la
manutention

DOLAV TYPE 800



 Injection monobloc

 Caisses à usage intensif pour les applications exigeantes

 Idéal pour les solutions personnalisées



Résistant. Durable. Fiable.

DOLAV® Type 800

Résistante et durable, la caisse-palette Type 800 de Dolav est idéale pour les applications exigeantes. Cette caisse-palette robuste est dotée de semelles intégrales lui assurant un degré d'hygiène élevé. La conception robuste des caisses de Type 800 les rend remarquablement adaptées pour le recyclage des produits alimentaires périmés, des piles et des ampoules fluorescentes. Cette caisse certifiée UN est fabriquée dans un choix de tailles et de longueurs selon les demandes du client.



Rayons intérieurs arrondis



Faciles à nettoyer



Robuste et durable



Pleines, ajourées ou une combinaison des deux

Caractéristiques et Certifications



Certification UN (Suède, France et Israël)



Entièrement recyclable



Personnalisées selon vos besoins : multiples options de hauteur, de longueur, de largeur et d'accessoires disponibles



Injection monobloc



Large choix de couleurs



Facile à réparer en cas de dommages



Stocks disponibles localement

Vous avez besoin d'être livré rapidement ? Vous recherchez des couleurs uniques ? Pour des caisses-palettes qui vous serviront pendant des années ? Dolav dispose de nombreux entrepôts à travers l'Europe, qui nous permettent d'expédier les meilleures caisses-palettes du marché, accompagnées d'un service et d'une assistance locale.

Produits sur mesure

D'autres options de dimensions et d'accessoires sont disponibles sur demande.



Hauteur spécial SH-440



Hauteur spécial SH-540



Longueur spéciale SL-600



Hauteur spécial SH-1000



Longueur spéciale SL-1905



Longueur spéciale SL-2160



Roues



Roues gerbables



Porte haute

Options disponibles



AM

Additif antimicrobien



DM

Matériau détectable



RFID

Gestion intelligente et efficace des stocks



Traçabilité

Dispositif de suivi GPS pour une traçabilité mondiale



ESD

Résistivité de surface antistatique



Logo marqué à chaud

1234

Numérotation séquentielle

DOLAV
dolav.com

Logo en relief



Options de logo

Le nom de votre société, votre logo et/ou une numérotation séquentielle peuvent être marqués à chaud sur votre produit Dolav afin d'en faciliter l'identification.

Caractéristiques techniques

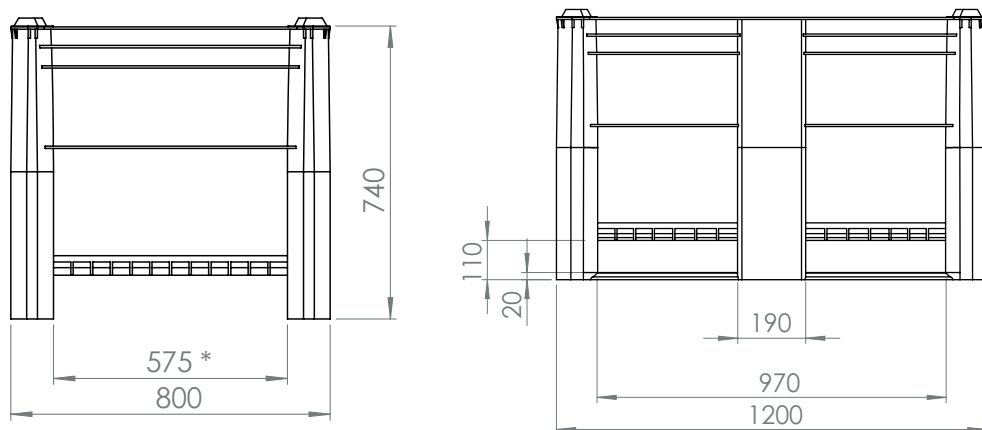

Compatible avec :

- Couvercle de Type 800
- Couvercle empilable de Type 800
- Couvercle DVF

	Type 800 pleine	Type 800 ajourée
Dimensions extérieures (LxlxH) mm	1200 x 800 x 740	1200 x 800 x 740
Dimensions intérieures (LxlxH) mm	1120 x 720 x 600	1120 x 720 x 600
Volume (litres)	500	500
Poids à vide (kg)	32	31,5
Charge max. (kg)	700	700
Charge au gerbage max. (kg)	4000	4000
Matériau	PEHD expansé	PEHD expansé
Quantité par conteneur (unités) 20 pieds	39	39
Quantité par conteneur (unités) 40 pieds HC	90	90

- En raison des fluctuations dans le processus de fabrication, le poids à vide peut varier de $\pm 1,5\%$.
- Les dimensions peuvent varier de $\pm 1\%$.
- Mesures pour une température de 23 °C.
- La charge de gerbage maximale correspond à la charge verticale lorsque la charge de chaque caisse-palette ne dépasse pas 700 kg.
- La charge maximale correspond à une caisse-palette seule.
- Également disponible en différentes combinaisons : côtés pleins et base ajourée, ou côtés ajourés et base pleine. Soumis à un minimum de commande.
- Existe avec 6 pieds – Merci de nous contacter pour cette option.

DOLAV[®]

Tried. Trusted. Best.



Dolav France-Startway, Immeuble Le Périscope, 83 avenue d'Italie, 75013 Paris, France

+33(0)9.77.753.157 +33(0)2.37.623.418 info@dolav.fr www.dolav.fr

Bureaux internationaux : Allemagne, Australie, Benelux, Brésil, États-Unis, Espagne, France, Hong Kong, Israël, Italie, Royaume-Uni, Russie

